



43

44

Deux versions du pull long s'opposent et se complètent avec ces modèles urbains et féminins. Que l'on opte pour la version sur collants et bottes ou pour celle sur jean, que l'on préfère un motif fantaisie ou des côtes 1/1 torsés, une simple encolure ou un col roulé, on fera forcément le bon choix !

Les jolies citadines

Pull tunique ★

Tailles : 34-36/38-40 (42-44/46-48/50-52)

Fournitures : laine BOUTON D'OR qualité Cocoon (60 % alpaga, 40 % laine peignée, longueur de fil 75 m/50 g) 19/16 (17/18/19) pelotes col. pompadour N° 1149, aig. à tric. N° 5,5 et 6 boutons.

Côtes 1/1 torsos : 1er rg : alt. 1 m. end. torse, 1 m. env. 2e rg : alt. 1 m. end., 1 m. env. torse. Rép. ces 2 rgs.

Jersey endroit : rg end. m. end., rg env. m. env.

Jersey envers : rg end. m. env., rg env. m. end.

Motif fantaisie : voir la grille.

Echantillon : en motif fantaisie sur aig. N° 5,5 : 19 m. et 23 rgs = un carré de 10 cm de côté.

Dos : monter 79/87 (95/103/115) m. et tric. en côtes 1/1 torsos. A 5 cm de haut. tot. continuer en motif fantaisie en commençant à la 4e m. de la grille. A 46 cm de haut. tot., rab. de ch. côté pour les emman., ts les 2 rgs 1 x 2 m./1 x 2 m., 2

x 1 m. (1 x 3 m./1 x 2 m./2 x 1 m./1 x 3 m./2 x 2 m./3 x 1 m./2 x 3 m./3 x 2 m./3 x 1 m.). Il reste 75/79 (81/83/85) m. A 69/70 (71/72/73) cm de haut. tot., laisser en attente pour les épaules ts les 2 rgs 3 x 7 m./2 x 8 m./1 x 7 m. (3 x 8 m./1 x 9 m./2 x 8 m./2 x 9 m./1 x 8 m.). Entre-tps, à 70/71 (72/73/74) cm de haut. tot., rab. au milieu pour l'encol. 33 m. Continuer en côtes 1/1 torsos sur les m. des épaules, rab. les m. au 8e rg.

Devant : tric. comme le dos, sauf l'encol. A 63/64 (65/66/67) cm de haut. tot., rab. 13 m. au milieu, pour l'encol., continuer ch. côté séparément en rab. côté encol. ts les 2 rgs 1 x 4 m., 1 x 3 m., 1 x 2 m., 1 x 1 m. A 69/70 (71/72/73) cm de haut. tot., laisser en attente pour les épaules ts les 2 rgs 3 x 7 m./2 x 8 m./1 x 7 m. (3 x 8 m./1 x 9 m./2 x 8 m./2 x 9 m./1 x 8 m.) en formant au 3e rg 2 boutonnières de 2 m. [= rab. 2 m. et les monter à nouveau au rg suiv.] à 5/5 (6/6/6) m. des bords.

Manches : monter 45/47 (49/51/51) m. et tric. en côtes 1/1 torsos. A 10 cm de haut. tot., continuer en motif fantaisie en commençant à la 1ère/4e (3e/2e/2e) m. de la grille et en augm. de

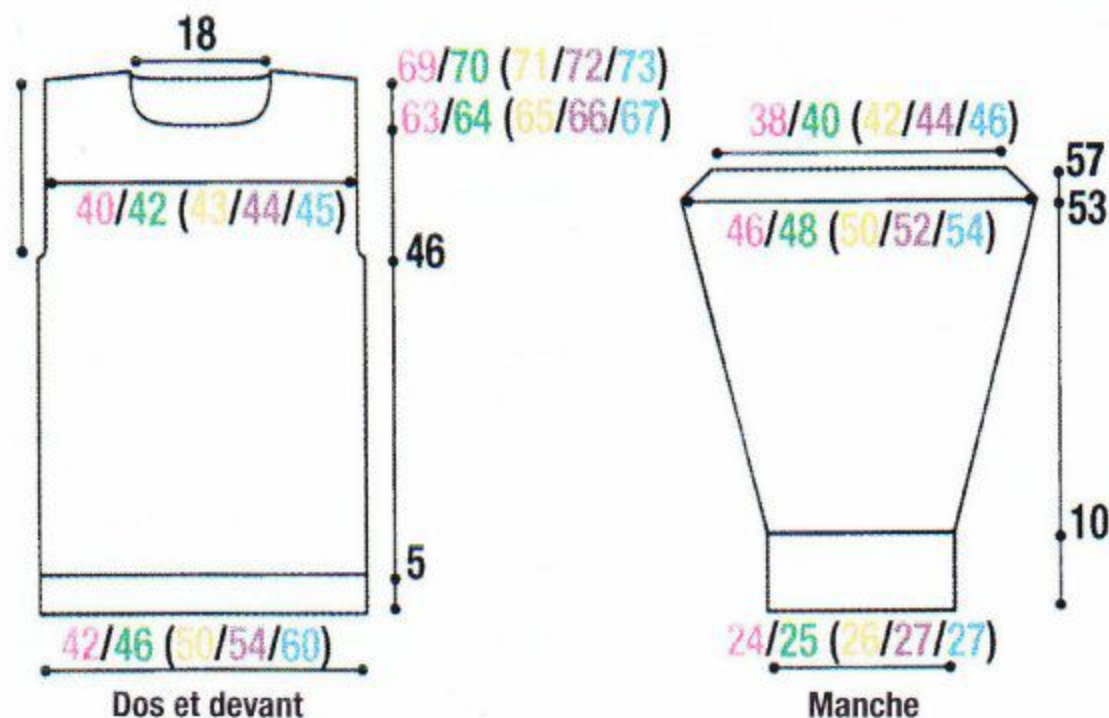

ch. côté 3 x 1 m. ts les 6 rgs, 18 x 1 m. ts les 4 rgs/1 x 1 m. ds le 6e rg, 21 x 1 m. ts les 4 rgs (1 x 1 m. ds le 6e rg, 21 x 1 m. ts les 4 rgs/22 x 1 m. ts les 4 rgs, 1 x 1 m. ds le 2e rg/20 x 1 m. ts les 4 rgs, 5 x 1 m. ts les 2 rgs) = 87/91 (93/97/101) m. A 53 cm de haut. tot., rab. de ch. côté pour la tête de manche ts les 2 rgs 3 x 2 m., 1 x 1 m., rab. les 73/77 (79/83/87) m. restantes.

Assemblage : relever 45 m. sur l'encol. dos et tric. en côtes 1/1 torsos, rab. les m. au 8e rg. Relever 57 m. sur l'encol. devant et tric. en côtes 1/1 torsos en formant lors du 3e rg 1 boutonnière de 2 m. de ch. côté à 4 m. du bord, rab. les m.

au 8e rg. Coudre les côtés, les dessous des manches, les monter. Coudre les boutons.

Grille motif fantaisie

| | | | | |
|---|---|---|---|---------------|
| | | | | 7 * |
| | | | | 5 |
| | | | | 3 |
| | | | | 1 * |
| 4 | 3 | 2 | 1 | Rép. de * à * |
| * | | | * | |

□ = jers. end.

— = jers. env.

Les rgs end. sont indiqués. Aux rgs env. tric. les m. comme elles se présentent.

Modèle 44

de la page 21

Tunique ★

Tailles : 34-36/38-40 (42-44/46-48/50-52)

Fournitures : laine BOUTON D'OR qualité Laïka (100 % laine, longueur de fil 50 m/50 g) 14/15 (17/19/21) pelotes col. caviar N° 0157, aig. à tric. N° 7.

Côtes 1/1 : alt. 1 m. end., 1 m. env.

Côtes 1/1 torsos : 1er rg : alt. 1 m. env., 1 m. end. torse. 2e rg : alt. 1 m. env. torse, 1 m. end. Rép. ces 2 rgs.

Diminution d'1 maille à 5 mailles du bord : à droite : tric. 5 m. en côtes 1/1 torsos, 1 surjet simple [= glisser 1 m. comme pour la tric. à l'end., 1 m. end., puis passer la m. glissée sur la m. tric.]. A gauche : 2 m. ens. à l'end., 5 m. côtes 1/1 torsos.

Echantillon : en côtes 1/1 torsos sur aig. N° 7 : 17 m. et 14 rgs = un carré de 10 cm de côté.

Dos : monter 71/79 (85/91/103) m. et tric. 7 cm de côtes 1/1 en commençant par 1 m. env. Continuer en côtes 1/1 torsos. A 20 cm de haut. tot., dim. de ch. côté à 5 m. du bord 4 x 1 m. ts les 8 rgs = 63/71 (77/83/93) m. A 72/73 (74/75/76) cm de haut. tot., biaiser les épaules en rab. ts les 2 rgs 2 x 5 m., 3 x 6 m./1 x 6 m., 2 x 7 m. (1 x 7 m., 2 x 8 m./1 x 8 m., 2 x 9 m./1 x 11 m., 2 x 10 m.). **En même tps**, rab. au milieu pour l'encol. 21 m., continuer ch. côté séparément en rab. côté encol. ts les 2 rgs 1 x 5 m.

Devant : tric. comme le dos, sauf l'encol. A 64/65 (66/67/68) cm de haut. tot., rab. au milieu pour l'encol. 11 m. et continuer ch. côté séparément en rab. côté encol. ts les 2 rgs 1 x 3 m., 3 x 2 m., 1 x 1 m. A 72/73 (74/75/76) cm de haut. tot., biaiser les épaules comme au dos.

Assemblage : coudre 1 épaule. Relever 90 m. autour de l'encol. [38 m. au dos, 52 m. au devant] et tric. 20 cm de côtes 1/1, puis rab. les m. Coudre la 2e épaule et le col en inversant la cout. de moitié pour le revers. Coudre les côtés de 20 cm à 47 cm de haut. tot.

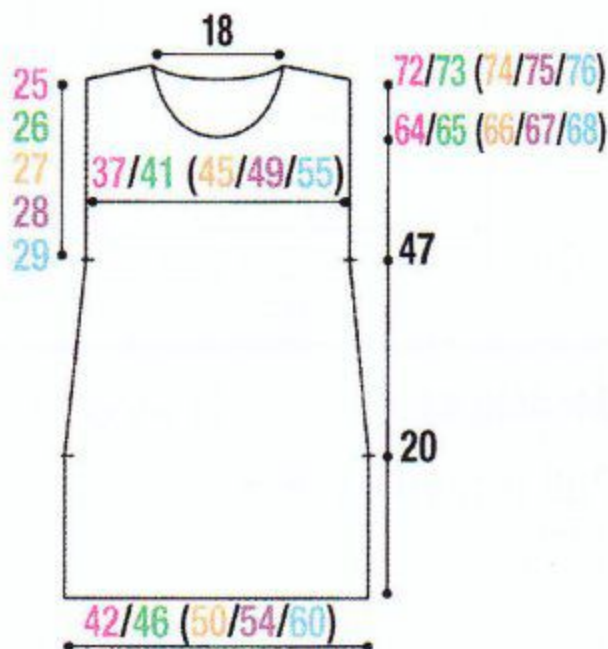

Dos et devant